

## PARA QUÉ TANTA MALDAD

### Robaron el cable de cobre de la Unidad Vaqueritos



El pasado domingo 30 de junio, se hizo una denuncia pública a través de este medio, acerca del robo del cable de cobre, del alumbrado del campo de beisbol de la Unidad Deportiva Vaqueritos, ubicada de la calle 45 a la 49, entre avenidas 26 y 28.

En verdad da coraje que estos actos de vandalismo se cometan, pues afectan directamente a los jugadores de beisbol de todas las categorías, pues de por sí no hay campos con alumbrado para jugar beisbol, éste que estaba funcionando, pues ya fue afectado y no se sabe cuándo será repuesto el alambre de cobre que fue robado y que tiene un costo bastante elevado.

Ojalá la AMIC realice las investigaciones de inmediato y atrape a los responsables, pues no es la primera vez que son dañados varios campos deportivos y en especial en el robo de cable para el alumbrado.



Esta es la denuncia recibida en la redacción de **El Clarín**:

Sr. Omar Noriega, hago una denuncia anónima para que sea publicada, ya que en la **Unidad Deportiva Vaqueritos**, se **robaron el cableado de cobre de los postes de luz y está sin el servicio**, no es justo que por vándalos, quienes vamos a pasar un rato agradable y de solaz esparcimiento viendo los partidos de beisbol y apoyando a nuestros jugadores, ahora nos vayamos tristes por esta despreciable acción.

Haga la publicación para que sean conscientes y les de vergüenza, siento mucho coraje de ver que Agua Prieta no progresa por estas acciones. La verdad que vergüenza. Gracias.



También hubo comentarios de daños y robos a otros campos deportivos, como el de **Antonio Valencia**, quien expresó:

“La misma que **se robaron el pasto artificial** y eso que hay un guardia, 😊, a falta de luz en gran parte de esa colonia aprovechan los ratas para hacer de las suyas, también está pasando eso con los postes de luz de la calle 44 avenida 22 a la 28 que nunca se puso el alumbrado público y se dejó todo listo y a más de 10 años de esto que digo, han pasado administraciones y no ponen nada y ya estando el cableado y postes listos.

**Enrique Cuevas**: Por eso tenemos lo que merecemos, a todos les gusta hacer desmadre, pues eso tienes, nadie cuida, nadie llama la atención y en resultado que tenemos, un cochinerito de lugares para esparcimiento recreativo. Cuando no son drogadictos y/o malhechores, son desmadrosos.

**José Pedro Ysea**: Es una pena que no respeten, deberían agarrarlos y castigarlos en público, a ver si así les da vergüenza de andar haciendo daño al Municipio que con mucho esfuerzo hace estas obras.

**Joan Ortega**: En mi humilde opinión y sin ofender, al canijo que se vea después de la 1:00 am sin oficio ni beneficio, va a la comandancia y sin son menores de edad, con más ganas. Los baños de la **Unidad Deportiva 2** ya están destruidos. ¿Y cuántos casos de vandalismo quedan impunes? ¿Cuándo se pondrá orden?



**Nota de la redacción**: En fin, no es tarea tan difícil para los investigadores, pues de seguro ese cobre lo venden en las **recicladoras**, cuestión de ponerle atención a este punto y pronto caerán, y que también se sancione o se multe fuertemente, a quienes les compran lo robado.

## Suicidóse mujer

El pasado 26 de junio, una mujer se suicidó, asesándose un balazo en la cabeza.

El sangriento hecho ocurrió en el interior de un local comercial, ubicado la calle 43 avenida 19 y 20, en la colonia Pueblo Nuevo II.

Para acabar con su vida, la fémina portaba una pistola, y se disparó en la región parietal, lado derecho.

La suicida fue identificada como **Keyla Jazmín Vásquez García**, de 35 años de edad.

Socorristas de la Cruz Roja acudieron de inmediato al lugar de los hechos, pero no pudieron hacer nada, ya que la mujer murió de manera instantánea.

Estuvieron presentes agentes de la Policía Municipal, de la Agencia Ministerial de Investigación Criminal (AMIC) y peritos de la Fiscalía General de Justicia del Estado.

Hasta el momento se ignoran los motivos que orillaron a la citada mujer, a tomar la fatal determinación de acabar con su existencia.

# Se quejan de abusos, arbitrariedades y favoritismo, en la maquiladora Velcro

Buenos días Omar, con respeto y confianza nos acercarnos a usted por este medio, ya que queremos dar a conocer las inconformidades e injusticias que se están viviendo en la maquiladora **Velcromex**.

A nosotros como personal "indirecto", no nos protege el sindicato, y es por eso que lo decidimos de modo anónimo, debido a que esta gente (gerencia), toma represalias ante quienes nos quejamos.

Iniciando por la falta de profesionalismo de la cabeza de la empresa, la directora de Recursos Humanos, **Ana Flores**, ya que practica la discriminación con sus colaboradores y a su vez es narcisista, ya que se hace lo que ella dice, aun sabiendo que hacen injusticia con los empleados. **No aceptan egresados del Tecnológico de Agua Prieta**, para laborar en **Velcro**, según la gerencia porque no son competentes. Se contratan ingenieros que no duran ni 6 meses, y lo que duran es para cumplir con el tiempo del bono de reubicación.

Esta administración es una "mafia" que sólo contrata a gente foránea para cumplir con cargos medios.

Tanto así las injusticias que se han presentado en el departamento de **Mantenimiento** que no da oportunidad a sus empleados de confianza y lo que hacen los sobreexplotan

de trabajo o que los cambien de área, luego los corren sin dinero, o ellos mismos se van a buscar una mejor oportunidad donde sean valorados. Ah pero sí pueden subir de puesto al esposo de la gerente de calidad, que es nuevo.

Mencionan mucho los valores de la empresa y son muy incongruentes con el favoritismo y el nepotismo, existe mucho conflicto de intereses y nadie dice nada por miedo.

Mismo caso con **Ana Valencia**, gerente de calidad, practicando el nepotismo metiendo a su marido a trabajar, según **Recursos Humanos** tiene una política que no se debe de contratar a gente con algún tipo de parentesco, por lo que hemos vivido esta gerente tiene muy poca ética profesional y falta de liderazgo, que trae a su equipo de trabajo con la esperanza de subir de puesto y nomás los trae saturados de trabajo, pero no les da la confianza, uno no puede ir a pedirle firma porque si tienes algún error se burla de tu error con todo su equipo humillándote y haciéndote sentir menos.

Mismo caso con **Karla Antúnez y equipo**, tienen una burocracia y falta de empatía por los demás que sólo se burlan del trabajo de otros los compañeros de calidad. Se quejan de su líder de auditores, **Carlos Ortiz**, que es un acosador y hostigador, que cuando te aga-

rran de "bajada" te hacen la vida imposible, cambiándote de turno de un día al otro, sin preguntar cambios de planta, sin consultar de los departamentos más deplorables para trabajar. Y si te dan la confianza de subir de puesto luego te exponen y te quitan del cargo, para poner a otra persona, un comportamiento muy machista siendo mujer.

Mismo caso con **Rosario Castro** que hostiga a su equipo de trabajo y te duplica el trabajo y te amenaza que si no sale el trabajo tienen una manera de pensar y actuar muy deplorable.

**Nos hacen sentir muy pocos valorados**, se aprovechan de los empleados porque damos todo por sacar todo el trabajo, por dar lo mejor día con día, y aun así, no lo valoran porque como ya lo comenté, discriminan entre personal indirecto y salary.

Si pudiera poner esta nota, queremos justicia por las personas que han renunciado debido a las injusticias, y ya no queremos tener miedo.

Estamos hartos de esta administración. Si no hacen nada al respecto por lo menos que sepan cómo son de injustos y explotadores. Actualmente se tiene visita de corporativo y quieren todo perfecto, cuando todo está muy mal con el personal indirecto.

Muchas gracias señor Noriega.

**MAXI SERVICIOS MI PUEBLO**

**¡No te equivoques!**

338-1572  
338-1573

[/msmpueblo](#)

**EMPEÑOS DE:  
Casas, Terrenos, Autos**

La de más Prestigio y Confiabilidad

Powered by **TPROMO**

[Sesion TotalPromo](#)  
[/total.promo](#)  
[www.total-promo.com](http://www.total-promo.com)

**Calle 6 Ave. 9 Tel. (633) 338-15-72 y (633) 338-15-73 / Agua Prieta Sonora**



## Recibe la alcaldesa Perla Leal a directivos ejidales

La nueva presidenta del **Ejido Agua Prieta**, **Lupita Del Cid de Quijada**, visitó el 10 de junio, a la presidenta municipal **Perla Leal Cervantes**, acompañada del secretario del Comisariado Ejidal, **Andrés Ortiz Franco**, del tesorero **Albert Díaz**, **Víctor Gracia**, presidente del Consejo de Vigilancia, abogado del Ejido, **Alejandro León**, **Manuel López** secretario particular y el invitado especial

el expresidente del Ejido **Sergio Quijada**. Lupita del Cid realizó esta visita con el fin de presentarse como nueva dirigente y para darle a conocer la dinámica de trabajo que guiará su gestión al frente del ejido los próximos 3 años. Ambas coincidieron en la importancia de la participación ciudadana, la sinergia entre Ejido y Ayuntamiento para dar continuidad a diversos

proyectos que impulsan juntos, en beneficio del municipio y la ciudadanía.

La alcaldesa reconoció la importancia del Ejido Agua Prieta en el desarrollo municipal, por ese motivo se mostró optimista de la colaboración que lleva no sólo su gobierno con las autoridades ejidales, sino con las próximas autoridades que entrarán en septiembre al frente con **José Manuel "Chemel" Quijada**.

## Designa el gobernador Durazo, a Luis Osuna como nuevo director del Isssteson



Luego de concluir el proceso electoral 2024, el gobernador **Alfonso Durazo** presentó cambios en su gabinete, que el **DIF**, **Isssteson** y **SEC**. Durazo dio a conocer a los funcionarios públicos que se unirán a su equipo de trabajo más cercano en los sectores de **salud y educación**.



Uno de estos cambios en el gabinete, se dio en el **Isssteson**, se trata del nombramiento del contador público **Luis Osuna Cota**, como director general de la institución.

En 2021, Osuna Cota, contador público por la Unison y maestro en derecho fiscal e impuestos por el Centro de Estudios Superiores UTEGRA, fue designado por el gobernador como subsecretario de Ingresos de la Secretaría de Hacienda del Estado, cambiando su cargo a partir de este ajuste.

Como se recordará, en el **trienio 2003-2006**, encabezado por **David Figueroa Ortega**, Luis fue tesorero municipal en Agua Prieta, desempeñando un excelente trabajo.

Como nuevo titular de la **Secretaría de Educación y Cultura (SEC)**, fue nombrado **Froylán Gámez Gamboa**, quien participó en el proceso electoral como candidato al senado y sustituye a **Aarón Grageda**. Gámez es licenciado en Economía de la Unison, fue director general del Instituto de Becas y Estímulos Educativos de Sonora, y en el gobierno de Durazo,

se había desempeñado como director del **Isssteson**.

**Lizeth** Vásquez fue designada directora del **Sistema DIF Sonora**, quien se hará cargo de la depen-

dencia luego que **Lorenia Valles** renunció tras ser electa senadora por Sonora. En el actual gobierno Lizeth era coordinadora ejecutiva de Atención Ciudadana, en la Oficina del Gobernador de Sonora.

# MÁS CLARO

# MÁS SEGURO

NO EXCEDAS EL POLARIZADO

5%

20%

35%

50%

70%

El exceso de polarizado en tu vehículo reduce tu visibilidad y **aumenta el riesgo de accidentes**. Mantén el nivel de polarizado **dentro del 20%** permitido para garantizar una conducción segura para ti y los que te rodean.

911  
EMERGENCIAS

CRUZ ROJA  
MEXICANA

089

633 100 5585

PROTECCIÓN  
CIVIL

AGUA PRIETA



*Oh  
Témpore...*

Por José "Chery" Noriega

## Recuerdos de mi niñez en el ejido Kilómetro 9



Hoy me remontaré al año **1938**, cuando viéndolo en el ranchito del Kilómetro 9 me dejé venir con el primer carretonazo lleno de cepas o mochotitas a venderlas a 4.50 pesos que en aquellos años sí valían, tan así era que con ese dinero compré comida para la semana, comocafé, azúcar, frijol, harina, arroz, papas, manteca, y claro los cigarros "El Toro", para mi padre **Ignacio Noriega Calles**.

Ya una vez en el ranchito, donde pasé el primer domingo fuera de mi terreno, pues es lógico que a los **14 años de edad**, al despertar a una nueva vida, la adolescencia, misma ya se empieza a ver de otro color, ya la hormona se alborota, pero ni modo, en el campo no se notan los domingos, ahí todos los días son iguales, madrugar, pegar las bestias al arado y a barbechar la bendita tierra.

Así transcurrió ese domingo igual que muchos más, pues mi estancia en el ranchito se prolongó por mucho tiempo, a lo que al querer y no, tuve que imponerme.

Así pues a fines de noviembre sembramos (dijo la mosca), 5 sacos de trigo y mientras la semilla germinaba, mi padre quien para el campo era su mole y no se cansaba, me dijo que de una vez había que desmontar, o sea sacar los mezquites de la tierra buena para la siembra y empezar a barbecharla para que con las equipatas de invierno fuera agarrando la humedad y al llegar la primavera estuvieran listas para recibir la siembra de sandía, calabaza, chile verde, tomate, etc.

De cualquier manera, cuando las equipatas se vieron, como mi padre tenía muchos conocidos en el ejido, pues algunos se daban cita en nuestra humilde casita.

Debo aclarar que para entonces ya había ido a vivir con nosotros un viejo amigo de mi padre y a la vez pariente de **Plutarco Elías Calles**, me refiero a **Mariano Elías**, a quien mi padre le cedió la parte pegada al río, para que también sembrara su hortaliza.

Fue precisamente en nuestra casita donde se reunían personas amigas cuando aprendí a escuchar pláticas de adultos, pues la mayoría rebasaba los 60 años, entre ellos **Manuel Margallán Verdín**, que por esos años por ahí compró su ranchito; al señor **Jorge Barrera**, a quien admiraba por tener auténtico porte de cowboy de esos que veía en las películas y más cuando mi padre me decía que Jorge era un jinete domador de bestias brutas; también a un señor mayor que mi papá, **Sacramento Montaña**, quien tenía su parcelita en el Kilómetro 11, la cual me gustaba mucho ya que era una huerta, ahí se dejaban ver árboles de manzana, membrillo, durazno, ciruelas, granadas. "Mento", como mi padre le decía, venía siendo esposo de **Gila Peralta de Montaña**, padres de la notable escritora **Enriqueta de Parodi**, con residencia en Hermosillo, ante quien a fines de los años 60s, en un viaje que hice a la capital sonorensa, acudí a su residencia y me presenté

ante ella quien era un personaje, reconocida a nivel nacional como escritora y autora de varios libros, a quien le expliqué que el motivo de buscarla era para conocerla, y más le extrañó cuando le dije que no sólo había conocido a su padre, sino convivido varias ocasiones con él, por lo que me hizo preguntas y cuando le expliqué dónde y cómo lo conocí y cómo era él físicamente, me regaló un par de libros con la dedicatoria: "**Con cariño para mi amigo Chery Noriega, amigo que fue de mi padre**": **Enriqueta de Parodi**.

Volviendo atrás, así transcurrió lentamente el invierno entre lloviznas y dos viajes de leña por semana a esta ciudad, uno para el consumo de nosotros y otro para venderlo para el pipirín.

Lo que me causó enorme alegría fue cuando compramos (dijo la mosca), 90 gallinas y 10 gallos, ¡sí señor!, por lo que pensé que la dieta de arroz, frijoles y papas se había terminado, así es que **el que no sabe, es como el que no ve**, pues desde ese día por las tardes me metía al gallinero esperando encontrar un "güato" de huevos y nada, pues es sabido que las gallinas al ser removidas pierden la huevera y luego en invierno con más razón, así que la dieta continuaba, siendo en marzo o inicios de abril cuando mi padre llegó con una brazada de quelites conocidos como "capitas" que habían crecido a la orilla de la acequia, pues para pronto cocinó un friego y con frijolón entero me quedó el ombligo estirado como cuero de tambor del atracadón que me di y cuando Dios da, lo hace a manos llenas.

Cierto día que entré al gallinero que me llevo la sorpresa de mi vida al encontrar un huevo, de volada lo manoté y se lo llevé a enseñar a mi padre, quien lo agarró y sin decir agua va, se lo tomó crudo.

Claro que pensarán que cómo o con qué le dábamos alimento a las gallinas pues con los 4.50 pesos que obtenía con la venta de leña, comprando desperdicio de trigo en el Molino Harinero de calle 6 avenida 2 del cual mi hermano **Alberto** era contador, por ello me lo vendían casi regalado, así que desde el día del primer huevo como que todo empezó a cambiar pues hubo días en que levantábamos hasta 70 y recuerdo que los sábados me venía a pie por la vía del ferrocarril con varias docenas repartidas en dos cubetas, ya sabrás lector el "gusto" que me daba tal recorrido, eso sí, con el producto de la venta a **90 centavos la docena** alcanzaba para llevar un pedazo de carne que costaría poco menos de **2 pesos el kilo**.

Al llegar el mes de junio se vino el corte de **trigo**, claro había que trillararlo, no con máquina, sino con bestias; y recuerdo que levantamos 100 sacos, lo que para mi era una fortuna.

Por esos días en la noche llegaba un tecolote y se paraba en un barrote de 10x10 que se encontraba encajado en el centro del gallinero, quizá buscando llevarse una gallina, por lo cual éstas armaban una escandalera de pocos diablos que nos desvelaba, hasta que un día le dije a mi padre que iba a agarrar vivo al tecolote y al preguntarme cómo le haría, le dije que en la punta de la talla amarraría una trampa para coyotes; y mi padre se burló de mi, diciendo: "**Pobre animalito, no sabe lo que le espera con el invento de mi hijo**". Y así cada rato me preguntaba todo el día: "**Mijo, ¿todavía no agarras al tecolotito?**", así me cotorreó todo el día.

Lo bonito vino cuando a las de la madrugada oímos fuerte aleteo y el barullo de las gallinas, por lo que nos levantamos a ver qué pasaba y ahí fue cuando al ver que el tecolote al querer pararse en la punta de la tabla pisó la trampa y le agarró la pata, quiso volar y no pudo, pues la trampa estaba amarrada a la talla.

Después yo le decía a mi padre: "**No que no tronabas pistolita?**"

Después llegó el verano, y con él las aguas y la cosecha del esfuerzo, chile verde que se dio bonito, calabacitas, sandía, etc., que junto con los huevos hacía dos viajes por semana, fue en uno de ellos cuando **el burro pardo más flojo que todos los güevones del Trake juntos**, el cual había

pegado al carretón junto con el **burro prieto** que sí era muy liviano, el pardo no quería agarrar un paso más rápido y como llevaba yo un tubo de esos para el agua con el cual picaba al asno y ni así aceleraba, con la mayor crueldad e irresponsabilidad a esa edad en un momento de enojo le di de golpes en el lomo al pobre animal, ocasionando que éste cayera como fulminado, no muerto pero seriamente lastimado del espinazo, de inmediato tardíamente asustado de mi estupidez bajé y arrepentido queriendo llorar, con mil trabajos logré poner en pie al animal el cual caminó no a paso lento sino doble lento, casi arrastrando las patas, claro, aceptando mi culpa seguí el viaje, ya en el pueblo hasta le compré su kilo de maíz queriendo reponer mi irresponsabilidad, pero el pobre animal no comió.

Al emprender el regreso, mi Dios, que todo lo ve, quizá para castigar mi cobardía me dijo:

"**Con la vara que midas, serás medido**", y así fue pues a la altura del entonces cementerio se dejó venir un chubasco que me pegaba de lle-no y entonces me dije: "**Si mi Dios me mandó ésta penitencia, debo pagarla**". El tremendo aguacero duró dos horas, mismo que lleno de culpa acepté con resignación, siendo a 200 metros del ranchito cuando el agua cesó. Claro, callé la boca y solté los burros.

Otro día que mi padre se levantó para ver la milpa húmeda de punta a punta al regresar me dijo: "**Fíjate mijo que el burro pardo se ha de haber comido una campamocha porque amaneció muerto**". Ya sabrás lector, mi silencio y el peso de la culpa, casi rompía en llanto.

Pero la vida sigue su curso, no recuerdo qué mes fue cuando mi padre sembró frijol y varios kilos de cacahuate y tanto el uno como el otro nacieron bien y así comimos ejotes y claro yo esperaba el otoño para hacer sartas o ristras de chile colorado, levantar el frijol, maíz y calabaza, pero más esperaba cosechar cacahuates y aquí estuvo lo gracioso, pues como había un "**tuzero**" de pocas madres, estos animales se pusieron chimpos de cacahuates, dejaron la raíz de la mata pero sin producto.

Total para no hacerles largo el cuento, me paso al año **1940**, cuando se vino la **elección para presidente municipal**, siendo postulado **Santiago Campbell**, quien llamó a mi padre para que le ayudara en la campaña, siendo así como quedé solo y mi alma en la parcela, claro que nomás cuidando gallinas, pues ni barbechar ni sembrar sabía.

Ganó Campbell y mi padre **Ignacio Noriega Calles** se hizo cargo de la cárcel como alcaide, y como sabía que la parcela estaba ociosa y yo de guardián, decidió escribirle a mi tío **Jesús Reyes Durazo**, quien vino a hacerse cargo del ranchito pasando yo a reintegrarme a mis amigos de esa temprana juventud.

Hoy a al recordar esos hermosos tiempos, sólo me queda exclamar un **¡Oh Témpore!**

# UMQ

## URGENCIAS MÉDICO QUIRÚRGICAS

**Consultorio Calle 6 ave. 5 No. 501**

**Teléfonos: 338-15-51 y 338-09-11**

**URGENCIAS: CEL: 633-333-42-20**

## DR. MARCO ANTONIO QUIJADA LAMADRID

Ced. Especialista 3341083

D.G.S.M.D.D.F.

Cédula Profesional: 1040573 - S.S.A. 2084-86

# OBITUARIO

Por Makamen Corella

## Sra. Alma Angelina Rivera Yáñez

Falleció el 7 de junio. El día 9 su cuerpo fue velado en la Capilla Sixtina de Funeraria Renacimiento. El día 10 se le ofició misa de cuerpo presente en la Parroquia de Nuestra Señora de Guadalupe y fue sepultada en el panteón Jardines de Cristo Rey. Que en paz descanse. Servicios a cargo de Funeraria Renacimiento.

## Sr. Agustín Zamora

Falleció el 2 de junio. Edad 91 años. El día 7 fue velado en la Capilla Paloma de Funeraria Campos de Luz. El día 8 se le ofició misa en la Parroquia de Nuestra Señora. Descanse en paz. Servicios a cargo de Funeraria Campos de Luz.

## Sr. Martín Medina Ochoa

Falleció el 9 de junio. Edad 66 años. El día 10 su cuerpo fue velado en la Capilla San Juan de Funeraria Barragán. El día 11 se le ofició misa de cuerpo presente en la Parroquia de Nuestra Señora de Guadalupe y fue sepultado en panteón Jardines de Cristo Rey. Descanse en paz. Servicios a cargo de Funeraria Barragán.

## Sr. Manuel Martínez Peralta

Falleció el 9 de junio. Edad 79 años. El día 9 su cuerpo fue velado en la Capilla San Juan de Funeraria Barragán. El día 10 se le ofició un servicio religioso en la capilla y fue sepultado en el panteón Jardines de Cristo Rey. Descanse en paz. Servicios a cargo de Funeraria Barragán.

## Sr. Domingo Molina Guerrero

Falleció el 13 de junio. El día 15 su cuerpo fue velado en la Capilla Monte de los Olivos de Funeraria Renacimiento donde se le ofició un rosario. Descanse en paz. Servicios a cargo de Funeraria Renacimiento.

## Niña Valeria Agüero Tapia

Falleció el 14 de junio. El día 15 su cuerpo fue velado en la Capilla San Alberto de Funeraria Barragán y fue sepultada en el panteón Jardines de Cristo Rey. Descanse en paz. Servicios a cargo de Funeraria Barragán.

## Sra. Natalia Durazo de Valencia

Falleció el 9 de junio. El día 14 su cuerpo fue velado en la Capilla Sixtina de Funeraria Renacimiento donde se le ofició un servicio religioso y fue sepultada en Parque Funerario Renacimiento. Descanse en paz. Servicios a cargo de Funeraria Renacimiento.

## Sra. Clara Estrella López

Falleció el 14 de junio. Edad 70 años. Su cuerpo fue velado en la Capilla Paloma de Funeraria Campos de Luz. El día 15 se le ofició misa de cuerpo presente en la Parroquia del Sagrado Corazón de Jesús. Descanse en paz. Servicios a cargo de Funeraria Campos de Luz.

## Guadalupe Norma Mazón Corrales

Falleció el 13 de junio. Edad 76 años. El día 14 su cuerpo fue velado en la Capilla San Juan de Funeraria Barragán. El día 15 se le ofició misa de cuerpo presente en la Parroquia del Sagrado Corazón de Jesús y fue sepultada en el panteón Jardines de Cristo Rey. Descanse en paz. Servicios a cargo de Funeraria Barragán.

## Sra. Guadalupe Careaga Yáñez

Falleció el 16 de junio. Edad 40 años. Su cuerpo fue velado en la Capilla San Juan de Funeraria Barragán. El día 17 se le ofició misa de cuerpo presente en la Parroquia de Nuestra Señora de los Ángeles y fue sepultada en el nuevo panteón municipal. Descanse en paz. Servicios a cargo de Funeraria Barragán.

## Sra. Flor del Rosario Guzmán Islas

Falleció el 15 de junio. Edad 49 años. Todos los servicios estuvieron a cargo de Funeraria Campos de Luz. Descanse en paz.

## Luis Oscar Ochoa González



Conocido cariñosamente como "El Dientón", falleció el 16 de junio. El día 17 su cuerpo fue velado en la Capilla Sixtina de Funeraria Renacimiento. El día 18 se le ofició misa de cuerpo presente en la Parroquia de Nuestra Señora de Guadalupe y fue sepultado en el panteón Jardines de Cristo Rey. Descanse en paz. Servicios a cargo de Funeraria Renacimiento.

## Sr. Juan Encinas Bustamante



Conocido cariñosamente como "El Chori", falleció el 16 de junio. Edad 94 años. El día 17 su cuerpo fue velado en el Velatorio Municipal de Naco, Sonora. El día 18 se le ofició misa de cuerpo presente en la Parroquia de Nuestra Señora de Guadalupe y fue sepultado en el cementerio municipal. Que en paz descanse. Servicios a cargo de Funeraria Barragán.

## Sra. Georgina Villegas Ochoa

Falleció el 21 de junio. Su cuerpo fue velado en la Capilla Monte de los Olivos de Funeraria Renacimiento. El día 22 se le ofició misa de cuerpo presente en la Parroquia de nuestra Señora de Guadalupe y fue sepultada en el panteón Jardines de Cristo Rey. Descanse en paz. Servicios a cargo de Funeraria Renacimiento.

## Alian José Hurtado Elías

Falleció el 9 de junio. El día 21 su cuerpo fue velado en la Capilla Sixtina de Funeraria Renacimiento, donde se le ofició un servicio religioso. Descanse en paz. Servicios a cargo de Funeraria Renacimiento.

## Sr. Álvaro Morales Figueroa

Falleció el 19 de junio. Edad 43 años. Su cuerpo fue cremado en Crematorio Campos de Luz. Descanse en paz. Servicios a cargo de Funeraria Campos de Luz.

## Sra. Ángela Echeverría Duarte

Falleció el 14 de junio. Edad 73 años. Su cuerpo fue cremado en Crematorio Campos de Luz. Descanse en paz. Servicios a cargo de Funeraria Campos de Luz.

## Sr. Armando Bojórquez Delgadillo

Falleció el 10 de junio. Edad 60 años. Su cuerpo fue cremado en Crematorio Campos de Luz. Descanse en paz. Servicios a cargo de Funeraria Campos de Luz.

## Sra. Julieta Galindo de Bells



Falleció el 24 de junio. Edad 85 años. Su cuerpo fue velado en la Capilla Colibrí de Funeraria Campos de Luz, donde se le ofició un rosario. Descanse en paz. Servicios a cargo de Funeraria Campos de Luz.

## Sr. Ramón López Iriqui



Falleció el 20 de junio. Edad 63 años. El día 24 su cuerpo fue velado en la Capilla San Juan de Funeraria Barragán. El día 25 se le ofició misa de cuerpo presente en la Parroquia de Nuestra Señora de Guadalupe y fue sepultado en el panteón Jardines de Cristo Rey. Descanse en paz. Servicios a cargo de Funeraria Barragán.

## Sr. Jesús Enríquez Martínez

Falleció el 24 de junio. El día 25 su cuerpo fue velado en la Capilla Monte de los Olivos de Funeraria Renacimiento. El día 26 se le ofició misa de cuerpo presente en la Parroquia de Cristo Rey y fue sepultado en el panteón Jardines de Cristo Rey. Descanse en paz. Servicios a cargo de Funeraria Renacimiento.

## Sra. Keyla Jazmín Vásquez García

Falleció el 26 de mayo. El día 27 su cuerpo fue velado en la Capilla Sixtina de Funeraria Renacimiento. El día 28 se le ofició misa de cuerpo presente en la Parroquia de Nuestra Señora de Guadalupe. Descanse en paz. Servicios a cargo de Funeraria Renacimiento.

## Sra. Enriqueta Navidad Ibarra

Falleció el 27 de junio. El día 28 su cuerpo fue velado en la Capilla Sixtina de Funeraria Renacimiento. El día 29 se le ofició misa de cuerpo presente en la Parroquia de Nuestra Señora de Guadalupe. Descanse en paz. Servicios a cargo de Funeraria Renacimiento.

## Sr. Homero Hernández Olguín

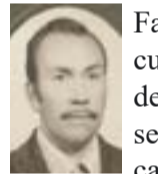

Falleció el 30 de junio. Edad 90 años. Su cuerpo fue velado en la Capilla San Juan de Funeraria Barragán. El día 1 de julio se le ofició misa de cuerpo presente. Descanse en paz. Servicios a cargo de Funeraria Barragán.

## Sr. David Duarte Contreras

Falleció el 26 de junio. Edad 70 años. Descanse en paz. Servicios a cargo de Funeraria Barragán.

# No uses el celular mientras conduzcas

Haz Click  
a la Vida

Agua Prieta  
en Marcha

911

CRUZ ROJA  
MEXICANA

PROTECCIÓN CIVIL

AGUA PRIETA

Proximidad social

633 100 5585





# En Japón no hace falta talar árboles

Hace 600 años nació esta técnica en Japón. Es un método de silvicultura en donde se aprovechan los brotes o ramas de los árboles que han recibido previamente un tratamiento especial de crecimiento controlado.

En vez de talar los árboles, se van podando sus ramas hasta conseguir la longitud deseada.

Reciben una poda específica para que crezcan de

forma recta hacia arriba sin ningún nudo o curva. Se deja intacto el árbol original y cada cierto tiempo empiezan a podar algunas partes, esto es un **CRECIMIENTO CONTROLADO**.

Daisugi consiste en crear ramas en los cedros que sean perfectamente derechas y verticales.

Al realizar esta técnica se comprobó que las ra-

mas nuevas nacientes son mucho más firmes y resistentes que la raíz original debido a que tienen un mayor flujo de nutrientes por su forma recta y vertical.

Es una evolución de la **técnica del Bonsai**, que consiste en mantener los arboles pequeños, aunque tengan edad adulta.



Foto tomada el año 1958. Con el 1: Jesús "El Vampiro" Matus. 2: Miguel Ángel "El Charras" García. 3: Alejandro "El Vejigo" Victoria. 4: Luis Ramos Vásquez. 5: Rogelio "Tecate" Martínez. 6: José Batista. 7: Rafael Cuevas. 8: Concepción "Chon" Bustamante. 9: Antonio Silva. 10: Camo Chávez. 11: Leonardo Yáñez Vargas. 12: Armando Ramos. 13: "El Chelino" Luna. 14: No pudimos identificarlo. 15: Profesor Armando Laredo Rosas. 16: DT: Profesor Juan Ávila Córdova.



"Cuchín" Castañeda y un grupo de niños futbolistas el año 2002, fue su última visita a Agua Prieta.

# Cuando se enfrentaban los equipos de futbol de las escuelas primarias en Agua Prieta

Fue en **abril de 1964** cuando vino a Agua Prieta un equipo de la **Universidad de Albuquerque, Nuevo México**. A la vez se dio el primer paso al fomento del futbol entre la niñez al organizarse un campeonato entre escuelas primarias participando los planteles **Vicente Guerrero, Josefa Ortiz de Domínguez, Escuadrón 201 y Fray Pedro de Gante**.

Los partidos se jugaban los sábados a un costado de la ESPEC y acudían las mamás de los futbolistas, donde se vivía buen ambiente por el pique clásico que existía entre las escuelas. Ese primer torneo lo ganó la escuela Josefa y se siguió jugando por dos o tres años más.

En esos años las escuelas no contaban con maestros de educación física de planta y venía uno de Hermosillo una vez al mes y atendía a los alumnos de todas las escuelas. Con esos equipos infantiles alinearon jugadores que hoy son personajes reconocidos. Se recuerda con el equipo Josefa Ortiz, a **Carlos Álvarez, a René y Gilberto Corona, Joaquín Núñez, Oscar Camacho**, entre otros. Con la **Vicente Guerrero Rafael "Pelón" Othón**; a la **Fray Pedro** lo manejaba uno de los pioneros del balompié, **Luis Ramos Vásquez**.

Con la escuela **Escuadrón 201**, jugaron **Ernesto "Sahuaro" Luzanía, Sergio "Tieso" Martínez y Beto Beltrán**. El equipo lo patrocinaba el señor

*Pasa a la página 8*

FUTBOL DE ESCUELAS PRIMARIAS EN AP.....

Escobedo, que tenía una tortillería en la calle 4 entre avenida Panamericana y 4.

Al mismo tiempo la Selección Mayor participó en los años 1964 y 1965 en el Estatal, donde compitieron los equipos de Nogales y Caborca. Una actividad a la que estuvo ligada el futbol, fue en la elección de la Reina del Deporte, que se llevaba a cabo en un baile cada 20 de noviembre en la Copacabana donde se coronaba a la reina y se entregaban trofeos a los equipos campeones y a los jugadores destacados.

Muchos futbolistas de los años 60s, recuerdan que en esos bailes tocaron grupos musicales reconocidos, como Los Apson, Los Freddy's, Los Moonlights, entre otros que cobraban mil 200 pesos, y se les pagaba la mitad antes del baile y la otra mitad cuando terminaba. Quien trabajó mucho promoviendo los eventos, fue el locutor José Guadalupe Ibarra.

Los futbolistas de esos tiempos añoran ese tipo de bailes y hay quienes comentan que sería buena idea que los directivos del futbol en la Liga Municipal, CROM, CTM y las de béisbol, basquetbol, slow pitch, karate, box y demás se pusieran de acuerdo y revivieran esas actividades y les permitiría hacerse de fondos económicos para que las ligas tengan dinero disponible y sufragar gastos como pagos de afiliación, seguro para jugadores y viajes a los estatales.

Uno de los eventos importantes que los futbolistas recuerdan ya que le dio mucho impulso al futbol, fue el que se realizó el 4 y 5 de abril de 1964, cuando vino una selección de la Universidad de New México, y quien promovió ese partido fue el aguapretense radicado en Albuquerque, Jesús "Cachuchín" Castañeda.

El seleccionado lo integraron 26 jugadores escogidos de 6 clubes de la Universidad y lo integraron 6 italianos, 2 africanos, 1 español, 1 danés, 1 persa, 2 mexicanos, 2 sudamericanos y un estadounidense. Los visitantes llegaron el 3 de abril siendo recibidos con mariachi, ya que era la primera vez que un equipo de nivel internacional venía a Agua Prieta. Como en ese tiempo el futbol no tenía un campo para un evento de tal categoría, el partido se jugó en el estadio Jaripeos y Deportes que estaba en el terreno que hoy ocupa el estadio Encinas. Los gastos ocasionados por recibir a los distinguidos visitantes los sufragó la Liga con lo obtenido con las entradas al estadio, donde la gente apoyó bien la actividad. El pago del mariachi se hizo con ayuda del ex alcalde Manuel Sol, el mueblero Lalo Kafka, entre otros comerciantes. Los visitantes fueron agasajados con un banquete en el salón Santa Fe Club.

Éste fue el inicio de una serie de juegos entre equipos de Nuevo México y Agua Prieta.

Los principios del futbol fueron difíciles y por mucho tiempo anduvieron, como se dice, de juicios errantes, pues no tenían campo oficial.

Los inicios fueron en el campo Gavilanes y La Ramada. Luego tuvieron su campo en la Unidad Deportiva, el que fueron arreglando y fue a fines de los años 70s cuando pudieron estrenar gradas, pero no les duró mucho el gusto ya que una ocasión que Agua Prieta fue sede de un estatal de beisbol, las gradas fueron cambiadas al estadio Encinas y ahí duraron 3 años.

De los inicios del futbol, se recuerda que Luis Ramos hizo los primeros zapatos usando para ello zapatos de beisbol a los que les quitó los spaikes, acondicionando los tacos con baqueta y los clavó con tachuelas. En los años 60s los mismos futbolistas reparaban sus zapatos y los balones no eran desechables como los de hoy y ellos los cosían y usaban varias veces.

En ese tiempo tampoco había tiendas especializadas en confeccionar uniformes por lo que las mamás tenían que hacerles los uniformes.

Siendo presidente de la Liga Municipal, Luis Ramos, en caja dejó 2 mil 200 pesos que utilizó para encargar 60 pares de taquetes, que valían 15 y 18 pesos y quien surtió ese pedido fue el comerciante Rodolfo "El Gallo" Ochoa.

# Están hablando de la belleza de la mujer y ellas amarran belleza a los años...



Dicen que cuando la mujer es una veinteañera,

es tan brillante, y fragante como una rosa... Y cuando es una mujer treintañera, está brillando como el sol, más hermosa que la misma luna... La mujer cuando está en la etapa de los 40 años, es tan madura como la fruta, hay mujeres que son la prueba viviente...

Y la mujer después de los 50 es tan elegante como una perla, hermosa como un brillante y bella como un diamante en bruto.

Hay mujeres que son la prueba viviente, que al igual que los buenos vinos, el tiempo para ellas no es un enemigo, más bien, es un artesano.

Y estoy diciendo, no señores, la mujer no mide su belleza por años, ni con los años, ella es la belleza de la feminidad y la sensualidad en un estado puro... La mujer es como una planta, siempre que la riegues, se dará a sí misma y te dará amor y atención...

Los hombres debemos aprender a conocer el lado más femenino y hermoso de las mujeres, y debemos ponernos creativos, dando y siendo corteses, ya que ser cortés, no quita lo valiente, ni mucho menos la ternura del corazón.

Junior Arenivas

Dedicado a ellas... Bendiciones.

**POR NUESTRA SEGURIDAD ¡YA BASTA!**

No conduzcas a exceso de **Velocidad**

Dentro de una ciudad con espacios tan reducidos, conducir irresponsablemente aumenta las probabilidades de ocasionar COLISIONES MORTALES.

No conduzca **Ebrio** o distraído por el **Celular**

El uso irresponsable del celular mientras se conduce, distrae la atención del conductor de la misma manera que el estar bajo la influencia del alcohol.

**Respete los señalamientos**

Los señalamientos están para dar seguridad y fluidez eficiente al tráfico de la ciudad, ignorarlos convierte a tu vehículo en un riesgo peligroso para otras personas.

**Ceda el paso**

El peatón es vulnerable, mientras un conductor va protegido por una cabina de acero; ceder el paso con cautela evita riesgos de atropellamientos.

**Ser Conductor Responsable es una OBLIGACIÓN DE TODOS**

**911**

Seguridad Pública AP  
 policamunicipal@sonora.gob.mx  
 Calle 16 y 17 Ave. 6  
 01 630 338 4411

AGUA PRIETA



# Ensalada de Letras Vencidas

Por Mister Mak-Ana

## Marido complaciente...

N.- Nomás quisiera que hubieras visto que tan jijo de la chingada es el cabrón del "Chango" Ysea, me decía "El Chito" Garibay, y añadió:

Fíjate que en días pasados nos juntamos una macoya de compitas entre ellos el que te digo nos pusimos de acuerdo para ir a ejercitarnos a un gimnasio, en eso sonó un celular y como nadie de los presentes se levantó a contestar y el aparato estaba chingue y chingue ya que al parecer alguien lo había olvidado, finalmente "El Chango" se levantó de mala gana a contestarlo y preguntó: "¿Sí?".

Como estaba cerca de nosotros paramos oreja y alcanzamos a escuchar una voz femenina que le dijo: "¿Querido, eres tú?".

Y él le contestó: "Sí mi vida, soy yo".

"¿Estás en el gimnasio?".

"Sí".

La mujer le dice: "Estoy frente a una tienda viendo un abrigo precioso, ¿puedo comprármelo?".

"¿Y cuánto cuesta?".

"Como cinco mil dólares mi amor".

"Dale y cómprate también un bolso que haga juego, amor mío".

La mujer le dice: "Bueno, resulta que también pasé por una agencia de automóviles y pensé que ya es hora de cambiar el auto, así que entré y pregunté, y a que no sabes qué?, resulta que tienen un BMW, en oferta y es el último que les queda".

"¿Y de cuánto es esa oferta?".

"Sólo 60 mil dólares, ¡Y es divino!".

"Buueeno, cómpralo, pero que te lo den con todos los accesorios, y si sale un poco más caro no me voy a enojar".

La mujer viendo que todos sus pedidos eran aprobados, decidió arriesgarse: "Amor, ¿te acuerdas que te conté que mi mamá quería venirse a vivir con nosotros? ¿Te parece bien que la invite por un mes, a prueba, y el mes que viene lo volvemos a hablar?".

"Mmm, bueno, está bien, pero no me pidas nada más, ¿eh?".

"Sí, está bien, ¡Ay te adoro, mi amor!".

"Yo también te amo, un besito y te dejo".

Al colgar el teléfono el cabrón "Chango" giró hacia donde estábamos nosotros y preguntó:

"¿Alguno de ustedes cabrones sabe de quién chingados es éste pinche celular?". Jajajaja

El "Cacacuca" y el Genio...

L.- Lo único que te pido Mac es discreción, y no vayas a divulgar que yo vine con el mitote, me decía el chismoso y borracho de Nacozari de García, Víctor Pastor, pues resulta que en la pasada entrega de utilidades de la Mina La Caridad, el cabrón presumido Jaime Cardona mejor conocido con el bonito remoquete de "El Cacacuca" como agarró muchos billetes se sintió muy "nais" y se fue de paseo a Tucson, Arizona, donde andaba de galán y como traía dólares, de volada manoteó una puchacha de muy buen ver, a la cual invitó a quedarse con él por algunos días en lujoso hotel, donde se registraron como marido y mujer, el cual contaba con extenso campo de golf rodeado de bellísimas mansiones, y no resistiendo la tentación de ir a practicar el golf, se dirigieron al campo y en el tercer golpe "El Cacacuca" le dijo a la mujer: "Mamacita, ten cuidado al pegarle a la pelota, no sea que la mandes a una de esas casas y rompas un vidrio, y va a costar una fortuna repararlo".

No alcanzó a terminar la frase cuando ella dio un golpe y la pelota se fue directamente contra una ventana de la mejor casa.

El le reprochó: "Te dije que tuvieras cuidado. ¿Y ahora qué vamos a hacer?".

Ya más tranquilo, "El Cacacuca" le dijo a su acompañante:

"Vamos a pedir una disculpa y a ver cuánto nos va a costar el arreglo".

Se fueron a la casa, tocaron y desde adentro una voz respondió: "Pueden entrar, la puerta está sin llave".

Abrieron la puerta y vieron todo el vidrio disperso por el piso, una botella rota cerca de la mesa y a un hombre con aspecto distinguido sentado en un sillón que les dijo: "¿Ustedes son los que rompieron la ventana?".

"Sí, -respondió "El Cacacuca" con timidez-, lo sentimos mucho, queremos pagar el daño".

"No, soy yo el que debe agradecerles, soy un genio que estuvo preso en esa botella miles de años, ustedes me liberaron por eso puedo concederles 3 deseos: Le doy uno a cada uno y me guardo el tercero para mí".

"Que bien, dijo "El Cacacuca"-, yo quiero un millón de dólares cada año, durante el resto de mi vida".

"No hay problema, es lo menos que puedo hacer por mi libertador", le dijo el "genio".

"Yo quiero una casa en cada país del mundo" -agregó ella-.

"Tu deseo está realizado", dijo el genio.

"¿Y cuál es tu deseo?, genio, preguntó intrigado "El Cacacuca".

Se tomó unos segundos y dijo el genio:

"Desde que quedé preso en esa botella, hace miles de años, no tuve oportunidad de tener sexo. Mi deseo es cogerme a tu mujer porque siempre soñé hacerlo con la primera mujer que viera".

"El Cacacuca" comentó: "Bueno querida, nos ganamos un chingo de dinero y todas esas casas. No sé qué pienses tú, pero es una sola vez. Creo que no está pidiendo mucho".

La mujer dijo entusiasmada: "El tipo no está tan mal".

El genio se llevó a la mujer a un cuarto, donde se pasó 3 horas con ella dándole con todo. Al finalizar, mientras se vestían, el genio la miró y le preguntó: "Dime, tengo una curiosidad: ¿Cuántos años tiene tu marido?".

"57", le respondió ella.

"¡No mames! Y... ¿Todavía cree en genios el wey?". Moraleja: "Los perros abren los ojos a los 5 días de nacidos, los pendejos nunca".

## Nada de lavar los trastes...

D.- De cincho conoces al cabrón de "El Zurdo" Montaña, me dijo el popular chismólogo "El Cabezón" Noriega, y agregó: También debes de saber que el susodicho desde joven soñaba con tener una motocicleta Harley Davidson, y decidió ahorrar mucho y antes de Navidad fue a una tienda especializada y compró su moto.

El vendedor le advirtió que si la dejaba fuera mientras llovía, podía oxidarse y le recomendó que siempre tuviera un frasco de vaselina a la mano para untarle a la moto.

A los días el cabrón de "El Zurdo" se ligó a una

morra que se enamoró de él, la cual lo invitó a la casa de sus padres a cenar güijolo y tamales en la Nochebuena y cuando llegó en su moto, antes de entrar, ella le advirtió:

"En mi familia hay una vieja tradición, y es que después de la cena, al primero que hable le toca lavar los platos".

Después de la rica cena, "El Zurdo" se fijó en la gran montaña de platos sin lavar, mientras todos se sentaron en silencio, esperando al primero que hablara, pues nadie quería lavar tanta trastería.

Pasaron 30 largos minutos y "El Zurdo", para acelerar un poco las cosas, tomó a la nenorra y la besó apasionadamente frente de todos.

Nadie dijo ni una palabra. Entonces, decidió tomar medidas extremas: agarró a la muchacha, la puso sobre la mesa y tuvo relaciones sexuales con ella... Nadie dijo una palabra.

Ahora "El Zurdo" estaba desesperado, así que agarró a la suegra y tuvo sexo con ella, aún más salvaje que con la joven. Pero nadie dijo ni madre, ni una palabra.

"El Zurdo" estaba a punto de reventar y no sabía qué hacer cuando a la distancia se oyeron unos truenos del cielo presagiando lluvia.

Su primer pensamiento fue proteger la Harley Davidson, así que sacó de su bolsa la botellita de vaselina, entonces el papá de la muchacha gritó con mezcla entre desesperación y terror: ¡Está bien jijo de tu repinche madre, yo los lavo! Jajajaja...

Y colorín colorado la ensalada ha terminado y al que no le gustó le doy la bendición de la hormiga: "Chingue a su madre y que Dios lo bendiga!"

## CONSULTORIO GRATUITO

Por el Dr. Gara-Bato

1.- Querido doctorcito: En la frase: "María está disfrutando", ¿dónde está el sujeto?

Manuel Sandoval

Estimado "Tormenta":

¡Pues encima de ella!

2.- Querido doc: ¿Por qué los de Navojoa, en invierno ponen manzanas en la ventana?

Héctor Soto

Estimado "Güerito":

¡Porque dicen que hace un frío que pela!

3.- Querido doctor: ¿Cuál es la diferencia entre hacer el amor por un precio y hacer el amor gratis?

Víctor Fabela

Estimado "Matapájaros":

¡Que cuando es gratis por lo general resulta mucho más caro!

4.- Querido doctor: ¿En qué se diferencian las mujeres de las niñas?

Ricardo Duarte

Estimado "Richard":

¡En que a las niñas las llevas a la cama y les cuentas un cuento, y a las mujeres les cuentas un cuento y luego te las llevas a la cama!

5.- Querido doc: ¿Por qué "El Borrega" Peraza nunca se ha quejado del matrimonio?

Acacio Romero

Estimado "Trompas":

¡Porque si lo hace, ya sabe como le va con su ñora, cuando menos le trotea la jeta!

6.- Querido doctorcito: Si Diosito hizo las cosas tan perfectas, entonces ¿por qué hizo al ser humano tan defectuoso?

"Chilo" Valdez

Estimado "Viejito del Diez":

¡Pues según el repunoso de David Corrales, fue para darnos una lección de modestia y humildad!

7.- Querido doctor: ¿Por qué muchos políticos no saben nada de asuntos laborales?

David Morales

Estimado "Lupón":

¡Porque nunca han trabajado!



**Ejemplo de disciplina, actitud, sacrificio, perseverancia, amor por lo que hace y deseo ferviente de alcanzar las metas que se propone. ¡Excelente Emiliano Irigoyen!**



**Un orgullo aguapretense Emiliano Irigoyen Preciado, Representó a México en el Mundial de Físico-Constructivismo**

**Somos Subcampeones del Mundo PNBA**  
**🇲🇽 Categoría Men's Sport Model PRO en Amsterdam, Holanda**



**Palabras de Emiliano:** Este desafío y los que vienen, es lo que hace mi vida interesante, proponerme metas y trabajar en ellas hasta cumplirlas le dan sentido a mis días, cada esfuerzo, sacrificio y todo lo que hay detrás y que sólo yo veo, al final vale toda la pena.



Les compartí en mi post, mi sentir respecto a esta competencia, hoy les digo que estoy feliz

**NI SIQUIERA TE PIDO QUE ME QUIERAS, TAN SÓLO NO ME HAGAS DAÑO..**



# BANDAS Y MANGUERAS DE AGUA PRIETA

TENEMOS Y FABRICAMOS  
TODO TIPO DE MANGUERAS



- Tractopartes
- Retenes
- Crucetas
- Birlos
- Focos y más

**ADEMAS CONTAMOS CON EXTENSO  
SURTIDO DE BANDAS, ACEITES,  
FILTROS, GRASAS Y BIRLOS.**

**CARRETERA A JANOS Y AVE 42  
TELEFONO: 121-15-81**



# Niño de AP con el equipo Campeón de la Copa Serena de Beisbol

Muchísimas felicidades al niño aguapretense **Alan Martínez Durazo**, quien del 9 al 12 de junio participó en el **Torneo de Beisbol Infantil "Copa Serena"**, que se llevó a cabo en **Tijuana, Baja California**, con el equipo **New Era**, de **San Luis, Río**

**Colorado**, quedando campeones. **Alan** juega en la **Liga Pequeña Bachicuy de AP** con el equipo **Serpientes**, categoría **11-12 años** y fue invitado de refuerzo por el equipo **New Era**, teniendo muy buena participación, fue el pitcher

abridor del partido en la final y relevó en otro en la fase de grupos, quedando invictos en el torneo, logrando el campeonato. Es hijo de **Alan Martínez** y de **Adriana Durazo**, hermana de nuestro gran amigo **Aldo Durazo**.

# ¡PIZZA AL MOMENTO!

Pizzas de mostrador, mediana 1 Ingrediente de Pepperoni.

**¡SOLO RECOGELA!**

En cualquiera de las 2 sucursales de Dario's Pizza



# ¡DARIÓS'S PIZZA EXPRESS!

**¡RECUERDA QUE TU PIZZA MEDIANA DE PEPPERONI SE ENTREGA AL MOMENTO!**

**ORDENA AL: 633 338 3234 y al: 633 139 1427**

**VISÍTANOS EN: CALLE 7 AVENIDA 1 Y 2**

**ORDENA AL: 633 338 1545 y al: 633 690 9006.**

**VISÍTANOS EN: CALLE 35 AVENIDA 16 Y 17.**



# Agua Prieta Campeón Estatal de Basquetbol U-16

Muchísimas felicidades a la Selección Agua Prieta dirigida por Alan "El Guacho" Soto y Luis Maytorena, que se coronó hoy Campeón Estatal

U16, derrotando en la final a Hermosillo 73 a 60 puntos.

Que bien van estos jovencitos y ténganlo por se-

guro que en un futuro muy cercano nos representarán en los estatales de primera fuerza. Este relevo generacional promete y mucho. Enhora-buena!



Hurgando en el baúl de los recuerdos de mi jefito "Chery" Noriega, me encontré esta bonita foto, donde se aprecia al muy querido amigo de mi papá y de mucha gente, Rogelio "TKT" Martínez, entregando el trofeo de campeones al equipo

Club Deportivo de Agua Prieta y al manejador Rafael "Falo" Acosta. El trofeo lo recibe el entonces niño Pablo Acosta y a un lado está Edgardo Cornejo.

El evento fue en la inauguración de la temporada 1977-1978 de la Liga Infantil de Beisbol. También se ve atrás al profesor Oscar Ochoa, al otro invitado no lo pude identificar.

# Agua Prieta gana su sexta corona consecutiva, en el Estatal de Basquetbol de Veteranos



Felicitemos efusivamente a la Selección Agua Prieta de Basquetbol de Veteranos, al lograr el pasado 9 de junio, su sexto campeonato en forma consecutiva, en Nogales, Sonora, en el Maxi Torneo Estatal de Baloncesto y de forma invicta derrotando en la final a Nogales Guinda en trepidante partido que se definió en tiempo extra, logrando el pase al Campeonato Nacional que se llevará a cabo el mes de noviembre en Tijuana, BC, representando a Sonora.

Jugadores: Javier Rodríguez, Tony Rodríguez, David Molina, Ernesto Romero, Joe Lomelí, César Valencia, Martín Coronado John Mariscal, Bernardo Aguayo y Francisco Montaña. Coach: Ernesto "Natas" López.



Excelente mis compas, me alegra mucho que sigan con su calidad jugando representando a Agua Prieta y ahora a Sonora, pero más dicha me da que se encuentran bien de salud y sean un ejemplo para a las actuales y las futuras generaciones.



Francisco "El Tres Puntos" Montaña



La vida es tan breve que en un suspiro pasas de la edad de la pasión a la edad de la pensión.



# NorGlass a la final de la Liga de Beisbol de Veteranos

Felicidades al equipo **Norglass** de los hermanos **Loya**, al derrotar el sábado 29 de junio, al equipo **Charros** y pasar a la final de la **Liga Municipal de Béisbol de Veteranos categoría 40 años y +**. El resultado del partido fue 5 carreras a 3, con gran duelo de picheo entre **Luis Del Cid** que fue el ganador y **Adrián Acosta**. **Norglass** esperará al otro finalista que se definirá entre los equipos **Charros** y **Tigres de Douglas**.

## ¡PAQUETES PARA TUS EVENTOS ESPECIALES EN DARÍO'S PIZZA! 🍕🎉 - DARÍO'S PIZZA 35:

**PAQUETES PARA EVENTOS.**

**DARIO'S PIZZA**

**HORARIOS DE: 2:00 PM - 9:00 PM**

**PAQUETE #1**

- 20 Niños.
- 5 Pizzas grandes (1 ingrediente).
- 3 Sodas de 2 Lts.
- Platos, Vasos, Servilletas.
- RENTA LOCAL

Lunes - Jueves: \$2,500  
Viernes - Domingo: \$3,000

**PAQUETE #2**

- 30 Niños.
- 8 Pizzas grandes (1 ingrediente).
- 4 Sodas de 2 Lts.
- Platos, Vasos, Servilletas.
- RENTA LOCAL

Lunes - Jueves: \$3,100  
Viernes - Domingo: \$3,600

SE APLICAN RESTRICCIONES (NO HIELO | NO ADEREZO | NO MESEROS).

**RENTA DE LOCAL INCLUYE:**

- Zona Piñata
- Brinca-Brinca
- Area de Juegos
- Mesas
- Bocina

**RESERVA AL: 633 338 1545 - 633 690 9006**



📞 **RESERVA AL: 633 338 1545 - 633 690 9006.**  
 📍 **VISÍTANOS EN: CALLE 35 AVENIDA 16 Y 17.**  
**Estamos listos para piñatas, cumpleaños o tu evento especial.**  
 ✓ **Zona para tu piñata.** ✓ **Zona de juegos.** ✓ **Zona de brinca brinca.**  
 ✓ **Futbolito.** ✓ **Área para comer.**

# Logra Bronce atleta de AP en Relevos en Jalisco



Muchas felicidades al atleta aguapretense **José Manuel Cantú Quintero**, que representando a **Sonora**, él y sus compañeros **Christian Valdez**, **José Manuel Rodríguez** y **José Alfredo Ruelas**, el pasado 13 de junio obtuvieron **medalla de Bronce**, en **carrera de Relevos 4x400**, categoría **Sub-23**, en la **Segunda etapa de los Juegos Nacionales CONADE 2024**, que se celebraron en **Guadalajara, Jalisco**.



Felicito también al magnífico entrenador, profesor **Francisco Javier Valencia Castro**, excelente el trabajo que ha realizado con los niños y jóvenes de Agua Prieta y de Sonora, ¡WOW!



El sábado 14 de junio los atletas aguapretenses representando a **Sonora** finalizaron su participación en la **II Etapa de los Juegos Nacionales 2024**, en **Guadalajara, Jalisco**. En la foto el entrenador **Pancho Valencia**; **José Manuel Cantú**, (**Bronce**) en **carrera de relevos 4x400 Sub-23**; **Josseline Coronado**, 6to lugar en **Salto de Altura, Sub-23**; **José Miranda**, 8vo en **Lanzamiento de Martillo, Sub-20**, y **Osman Nevárez**, 6to lugar en **Salto de Altura. Sub 20**. Muy buena la participación de la delegación de Agua Prieta, representando orgullosamente a Sonora, sumando 2 medallas de Oro, una de Plata y una de Bronce. ¡Muchas Felicidades!

# Ganan Bronce para AP y para Sonora, Nora y Sebastián, en Taekwondo



Muchas felicidades a la taekwondoní de Agua Prieta, **Nora Genniva Peñúñuri Mungarro** por haber obtenido el 22 de junio en Guadalajara, Jalisco, medalla de Bronce en los **Juegos Nacionales Conade 2024**, en **Taekwondo**, en la modalidad de **combate categoría infantil -33 kilos**, **representando a Sonora** y a la **Academia OTC TKD de Agua Prieta**.



Felicidades a su maestra **Lupita Noriega** por el trabajo y confianza que deposita en sus alumnos.



Felicidades a **Sebastián Franco Ramos**, quien ganó medalla **Bronce en Combate** en categoría **-45kg** y representó a **Sonora** y a la **Academia OTC TKD de Agua Prieta**. Muchas felicidades también a su maestra **Lupita Noriega**.



# AVSEG

**AUTODIAGNÓSTICO, AUTOELECTRICO**

**Estimados clientes, nos trasladamos a una nueva dirección brindándoles siempre la mejor calidad y servicio.**

**Electricidad y electrónica automotriz; Fallas eléctricas en motor y transmisión, sistemas de control de carrocería.**



**📍 APSON, AVE. 6 CALLE 28 Y 29**  
**📞 CEL: (633) 409-1327**

## **AUTODIAGNÓSTICO - AUTOELÉCTRICO**



**Inyección Electrónica**

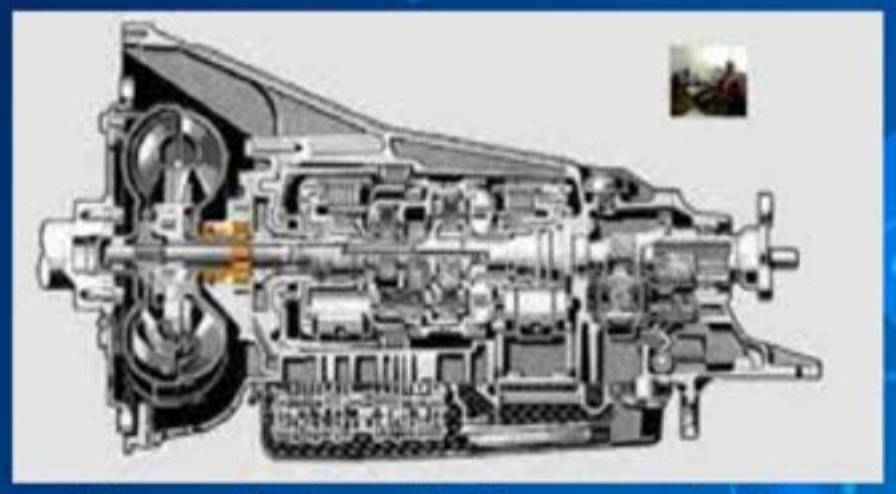

**Electrónica de Transmisión**



**Sistema de Frenos ABS**



**Sistema electrónico automotriz en general**

notaria61apson@hotmail.com

# Notaría Pública Num. 61

## Lic. Homero C. Gonzalez Fuentes

NOTARIO PÚBLICO NO. 61  
TEL: 633 338 5761 / 633 338 0370  
52 633 333 1106

CALLE 1 AV. 10 Y 11

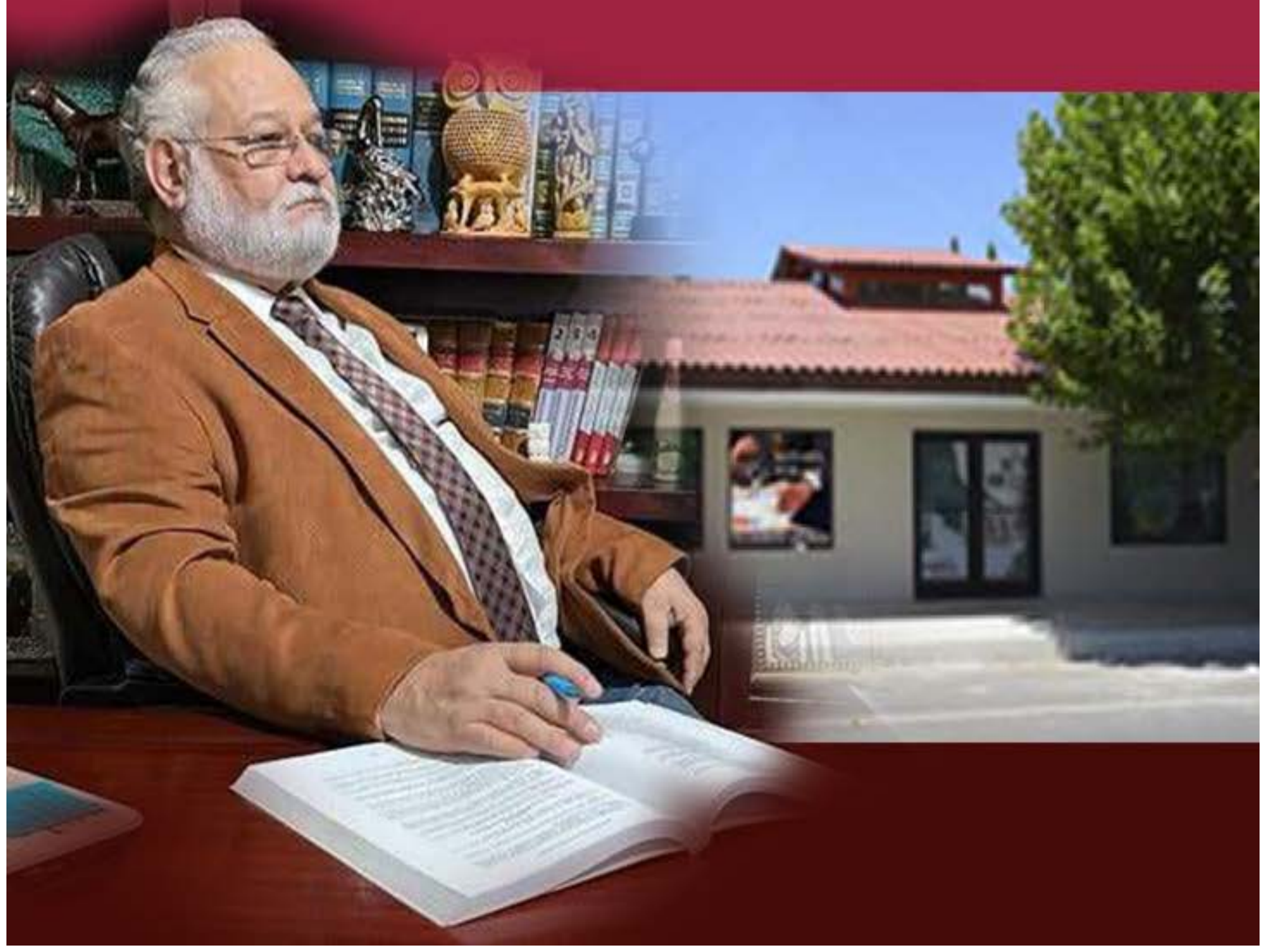



AGUA PRIETA / EDUCACIÓN  
Y CULTURA

# China Poblarana 2024



*El orgullo de representar  
Agua Prieta*

## Infantil

**6 a 12 años**  
**Nacionalidad Mexicana**  
**Muchas ganas de participar**

## Juvenil

**16 a 21 años**  
**Soltera y sin hijos**  
**Nacionalidad Mexicana**  
**Muchas ganas de participar**

**Durante el concurso tendrá que pasar por una serie de pruebas**

- **Presentación de baile**
- **Concurso de conocimiento**
- **Manifestación de carro**
- **Concurso de oratoria**

**INSCRIPCIONES  
ABIERTAS**

**LUNES 3 DE JUNIO AL  
VIERNES 9 DE AGOSTO**

**CASA DE LA CULTURA**  
**633-338-1757**  
**CALLE 14 AVE. 43 Y 44**

# Llaman a prevenir abuso en contra de personas adultas mayores

Maltrato físico, emocional o psicológico, abuso sexual, abuso financiero y abandono, son algunos de los tipos de maltrato que existen contra las personas adultas mayores mismos que suelen ser por parte de personas cercanas o familiares, indicó **Lizbeth Duarte Vázquez**.



La psicóloga del ISSSTESON detalló que el maltrato a personas adultas mayores se presenta con frecuencia en relaciones de confianza, es decir, en casa por la familia, los vecinos, en asilos de ancianos, por las personas cuidadoras o por quienes proveen atención médica.

En el marco del día mundial de toma de conciencia del abuso y maltrato en la vejez, explicó que se trata de un problema social mundial que afecta su salud, por lo que se busca promover el respeto y protección, hacer valer sus derechos y lograr una sociedad incluyente y sin discriminación.



Como señas de alerta que una persona adulta mayor sufre de algún tipo de maltrato, dijo que dejan de participar en actividades que disfrutaban,

descuidan su físico, vestimenta en mal estado, sucia o con mal olor, dificultad para dormir, pérdida de peso sin motivo, se observa a la persona retraída, agitada o violenta.



## Recordando a uno de los porteros más rachudos del "Charco"

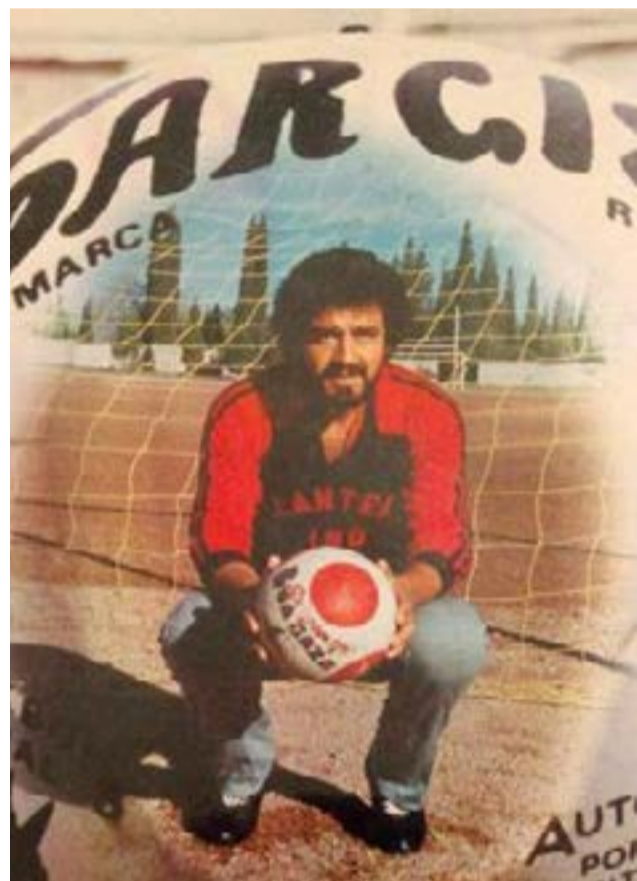

Me estaba acordando de mi buen amigo el popular **Antonio "Pachicho" Olivares**, a quien sin demeritar sus cualidades como buen guardameta, lo que lo hizo más conocido fue tener más suerte que la chingada cuando le soltaban unos cañonazos a la cabaña defendida por él, que será el sereno o lo que sea, los paraba, unos goles ya cantados, pero "El Pachicho" era tan rachudo, que se tiraba a la izquierda y el balón le pegaba en la punta de los dedos o en los taquetes. En otras ocasiones vi que soltaban unos disparos de mírame y no me toques, de miedo pues, directo a la portería y a su humanidad y el "Pachicho" al ver venir el balón, lo único que hacía era hacerse bolita y voltearse de espalda, para que el esférico no le pegara en la cara o en los huevos, y era tan rachudo que los paraba con las nalgas, la espalda, las piernas o la nuca, pero no entraban los desgraciados goles jajaja. De eso tenemos memoria quienes tuvimos la fortuna de disfrutar el fútbol que se jugaba en la Unidad Deportiva Municipal, en cancha de tierra, en la década de los años 80s.

Bueno, pues tan rachudo era, que en una ocasión, jugando **Rieleros** contra **Llantera Industrial**, donde jugaba "El Pachicho", el árbitro **Pascual Frisby** marcó un penal contra Llantera, todos los jugadores le reclamaron, y **Frisby** ni se inmutó y marcó el penal. En protesta, todos los jugadores llanteros se salieron del terreno de juego y "El Pachicho se quedó en la portería a tratar de detener el penal, pero el DT le dijo que también se quitara, que dejaran solo al tirador, que en ese caso fue **Martín "El Chicken"**

**Hurtado**. Así que "El Chicken" frente al arco y sin portero, se dijo: "Pues más pelada no la podía agarrar"... Se preparó con elegancia para ejecutar el penal, pateó el balón con estilo, y qué creen que pasó? ¡LO FALLÓ! lo tiró a un lado de la portería, jajaja.

No pues los llantas felicitaron al «Pachicho» diciéndole: «Como eres rachudo cabrón, hasta sin estar en la portería, los paras», jajaja.

**Este es el único récord hasta hoy que un ejecutor de un tiro penal, sin portero lo echa para fuera. ¡Increíble, pero cierto!**

Pero como digo, aparte de rachudo, «El Pachicho» **Olivares** es reconocido como uno de los mejores porteros en esa época y donde quiera que se encuentre le envío un caluroso saludo y abrazo y que Dios lo bendiga.



Por cierto, para terminar, «El Pachicho» fue el portero titular cuando **Llantera Industrial** patrocinado por «Lalo» **Leyva** y dirigido por «El Picolo» **Estrada**, en el año **1985**, terminaron con la hegemonía de **Rieleros** que llevaba 7 campeonatos consecutivos, y los derrotaron 2 goles a 1, para agenciarse uno de los muchos campeonatos que obtuvieron. ¿Cómo la ven desde ahí?,

## Antes así de fácil se bloqueaba a esas personas tóxicas 🤔🤔🤔🤔🤔🤔



B&M  
STUDIO

FOTOGRAFÍA &amp; VIDEO



# FOTOGRAFÍA & VIDEO PARA TUS EVENTOS ESPECIALES



@B&amp;M Studio



@bym\_.studio

**LLAMA AL: 633-124-3474****Una empresa de Fotografía y Video Profesional****Atención en Agua Prieta, la región, todo Sonora y la República mexicana  
si así se requiere.****Cuenta con la mejor tecnología y los mejores equipos de última generación  
en fotografía y video (cámaras y drones de última generación)****Por siempre todos tus eventos como Bodas, XV Años o todo evento  
social se verán y se grabarán diferente.**Facebook: [https://www.facebook.com/BYMStudio/?ref=pages\\_you\\_manage](https://www.facebook.com/BYMStudio/?ref=pages_you_manage)Instagram: [https://www.instagram.com/bym\\_.studio/](https://www.instagram.com/bym_.studio/)



## DEBIDO AL INCREMENTO DE LOS VEHÍCULOS QUE NO CUENTAN CON PLACAS NI TRASERAS NI DELANTERAS

Se hace necesario empezar a infraccionar por falta de placas o en su defecto algún permiso para circular sin placas.

NUMERO 47

EL CONGRESO DEL ESTADO LIBRE Y SOBERANO DE SONORA,  
EN NOMBRE DEL PUEBLO, DECRETA LA SIGUIENTE

LEY DE TRÁNSITO DEL ESTADO DE SONORA

**ARTICULO 232.-** Se impondrá multa que habrá de determinarse en las Leyes de Ingresos de los Ayuntamientos, de conformidad con las bases establecidas en esta Ley:

b).- Por circular con un vehículo al que le falten las dos placas de circulación, con placas alteradas, vencidas o que no le correspondan, procediéndose además a impedir la circulación del vehículo y debiéndose remitir al Departamento de Tránsito.

**ARTICULO 236.-** Se impondrá multa que habrá de determinarse en las Leyes de Ingresos de los Ayuntamientos, de conformidad con las bases establecidas en esta Ley:

m).- Circular con un vehículo que lleve parcialmente ocultas las placas.

**ARTICULO 237.-** Se impondrá multa que habrá de determinarse en las Leyes de Ingresos de los Ayuntamientos, de conformidad con las bases establecidas en esta Ley:

k).- Circular faltando una de las placas o no colocándolas en el lugar destinado al efecto.

La Tesorería General del Estado cuando las circunstancias lo justifiquen, podrá expedir a los propietarios de los vehículos, permisos por tiempo determinado para transitar sin placas o sin tarjeta de circulación y calcomanía de revalidación.



## Seguridad Pública Municipal Informa: Obligatorio el uso de placas

Se informa que conforme a las normas vigentes, es obligatorio el uso de placas expedidas por el gobierno de Sonora en todos los vehículos automotores.

Se exhorta a los propietarios y operadores de vehículos a cumplir con esta disposición legal, asegurándose que sus vehículos estén debidamente identificados con las placas expedidas por la autoridad competente.

El incumplimiento de esta normativa puede resultar en sanciones y medidas administrativas conforme a la ley.

## ¿Cómo es una persona tóxica?

- \* Se queja de todo.
- \* Se hace la víctima.
- \* Es envidiosa y celosa.
- \* No hace nada para cambiar lo que le molesta.
- \* Sólo habla de sus problemas, nunca de sus bendiciones.
- \* Es negativa.
- \* Se burla de la felicidad de otros.
- \* Critica constantemente.



## Oro para aguapretense en salto de longitud

Muchísimas felicidades al atleta aguapretense Luis Carlos Espinoza Elenes que el pasado 7 de junio ganó la medalla de Oro en Salto de Longitud, representando a Sonora, en los Juegos Nacionales de Atletismo Conade 2024, que se llevaron a cabo en Guadalajara, Jalisco.

Luis Carlos obtuvo la presea dorada con marca de 6.58 metros en la categoría Sub-18.



Muchas felicidades también a su entrenador profesor Francisco Javier Valencia.

## Justo reconocimiento al voleibol y a jugadoras y jugadores

Con motivo que hace poco, el destacado joven aguapretense Ricardo Santiago Leyva Quijada se coronó Campeón Nacional con la Selección Sonora en los Juegos Nacionales Conade 2024 es justo reconocer a este deporte y a quienes vienen practicándolo desde hace muchos años pese a las trabas que han tenido siempre como el uso del gimnasio municipal, como si este deporte no fuera de alto rendimiento. Pues sí lo es y además muy exigente y espectacular y no cualquiera lo puede jugar.

Por eso con esta foto, quiero hacer un reconocimiento público, al equipo TREMENDAS de mi querida amiga Rita Quijada, que cum-

plen 25 años consecutivos como el único equipo activo, hasta la fecha. ¿Qué tal?

En la foto, fue cuando se coronaron campeonas el año 2019, en la final de la Liga Municipal, comandada por el incansable promotor José "Chepe" Dórame, que también sigue activo.

En esa final Tremendas derrotó en un juego al equipo Traviesas de Alma Ibarra.

En la foto las campeonas: Lilia Mendívil, Lilia Medina, Perla Villanueva, Lucy Quijada, Rita Quijada, Sofía Verdugo Quijada, Rosa López, Gabriela Verdugo Quijada, Yesenia Corral y Julissa Agüero y las dirigía Ángel Quijada y Rafa Amarillas. ¡Muchísimas felicidades y que sigan activas muchos años más!



👉👉#VamosEmprendedores, muestra tu producto👉👉

Eres emprendedor/a y estás buscando espacio para exhibir tu producto o servicio?

## AURA CONCEPT STORE

° No cobramos comisión por ventas.

° Tenemos el mejor punto de venta en Agua Prieta.

° Publicamos tu marca en nuestras redes sociales para que llegue a más personas.

° Tenemos un horario de lunes a sábado. ° Excelente atención al cliente.

🌟 Te invitamos a conocernos! 🌟

📍 Calle 1 y 2 avenida 4 local 1 @mercadoelcallejon

Mándanos inbox para más información

# LEONES BICAMPEÓN



Muchas felicidades al equipo **Leones** al derrotar el domingo 30 de junio, en la final de fútbol categoría **Biberón**, al equipo **Panditas**, para coronarse por segunda temporada en forma consecutiva

y proclamarse **Bicampeones**. El partido estuvo muy reñido y terminó con empate 0-0, yéndose a la definición en tiros penales y obteniendo la victoria 2 goles a 1. La capitana

**Claudia López** fue nombrada la jugadora más valiosa. **Leones** al mando del DT **Jorge López** y auxiliar **Ramón Rojas**, agradecen a la porra y a los padres que los han apoyado.

**MAXI \$ ERVICIOS MI PUEBLO** ¡No te equivoques!

338-1572  
338-1573

[/msmpueblo](#)

La de más Prestigio y Confiabilidad

Powered by **TPROMO**

[/total promo](#)  
[www.total-promo.com](http://www.total-promo.com)

**EMPEÑOS DE: Casas, Terrenos, Autos**



# 3 medallas más para Agua Prieta y para Sonora

Muchas felicidades a los atletas aguapretenses **Michelle Ivette Suárez Juárez, Leonardo Elyan Olvera Mungarro y Keyla Nathalie Fu García**, al ganar el pasado sábado 8 de junio, medallas de **Oro, Plata y Bronce** respectivamente, en los **Juegos Nacionales CONADE 2024** que se llevaron a cabo en **Guadalajara, Jalisco**.



**Michelle Suárez** ganó medalla de **Oro** en **Salto de Altura**, en categoría Sub-16, con marca de 1.53 metros.



**Keyla Fu García** obtuvo medalla de **Bronce** en **Lanzamiento de Bala**, categoría Sub-16, con marca de 11.48 metros.



**Leonardo Elyan Olvera Mungarro**, medalla de **Plata**, en **Lanzamiento de Martillo**, categoría Sub-16, con marca de 60.53 metros.



Felicidades al entrenador, profesor **Francisco Javier Valencia**, quien hace muchos años ha desarrollado y formado a los atletas de Agua Prieta, llevándolos a representar a Sonora a nivel nacional, internacional y mundial.



Los atletas aguapretenses que pusieron en alto el nombre de **Agua Prieta** y el de **Sonora**, con su excelente participación en los **Juegos Nacionales Conade 2024**, que se llevaron a cabo en Guadalajara, Jalisco, del 6 al 9 de junio.

En la foto, el entrenador **Fco. Valencia**, **Luis Espinoza (Oro)**, **Elyan Olvera (Plata)**, **Keyla Fu (Bronce)**, **Michelle Suárez (Oro)**, **Daniela Cáñez** 11vo lugar en salto triple y **Gabriel Alfonso Cañizares** 12vo en salto de altura.



## Otra del club de futbol Olímpicos de los años 70s

Presento esta foto del aquel aguerrido equipo **Olímpicos** que al terminar la **temporada 1975** se enfrentó a su acérrimo enemigo **Rieleros**, en la final de la **Liga Municipal de Futbol**, y volvieron a perder, dando pelea como siempre.

Arriba de izquierda a derecha: **Manuel Lavandera, Ernesto "Nicotina" Dórame, Francisco "French Frais" Noriega, Alfredo "Indio" Leyva, Francisco "Kiko" Dórame, Fili Molina, el DT Don Goyo, "Nacho" Dórame, Reynaldo "Verijo" Romero y Reyes "Huevonillas" Meza.**

En cuclillas: **David "El Molacho" Velásquez, Benjamín "Min" López, Felizardo "Lalo" Rico, "El Macuarro", Eleazar López y José "Ruco" Dórame.** La verdad éste sí era un equipazo y esa final la perdieron 1 gol a 0.



**USA EL CINTURÓN DE SEGURIDAD**



**Haz Click a la vida**

# El aguapretense Luis Manuel Mendoza, triunfando con la Orquesta Sinfónica, en Morelia, Michoacán



Muchísimas felicidades al joven músico aguapretense Luis Manuel Mendoza Ortega, Contrabajista de la Orquesta Sinfónica, por el gran éxito obtenido el 8 de junio, en el **Concierto Sinfónico Inmersivo**, en el teatro de la capital michoacana.



Luis Manuel es hijo de nuestro querido amigo Luis "Maya" Mendoza, quien expresó con orgullo y emoción: "En esta obra musical está mi hijo Luis Manuel, principal contrabajista, un orgullo aguapretense, triunfando gracias a su esfuerzo y dedicación profesional. Que Dios lo acompañe siempre, te amo mijo 🙏❤️".



En esta liga puede ver el concierto: <https://www.facebook.com/share/v/GGFzps04vdhwtaYK/?mibextid=w8EBqM>

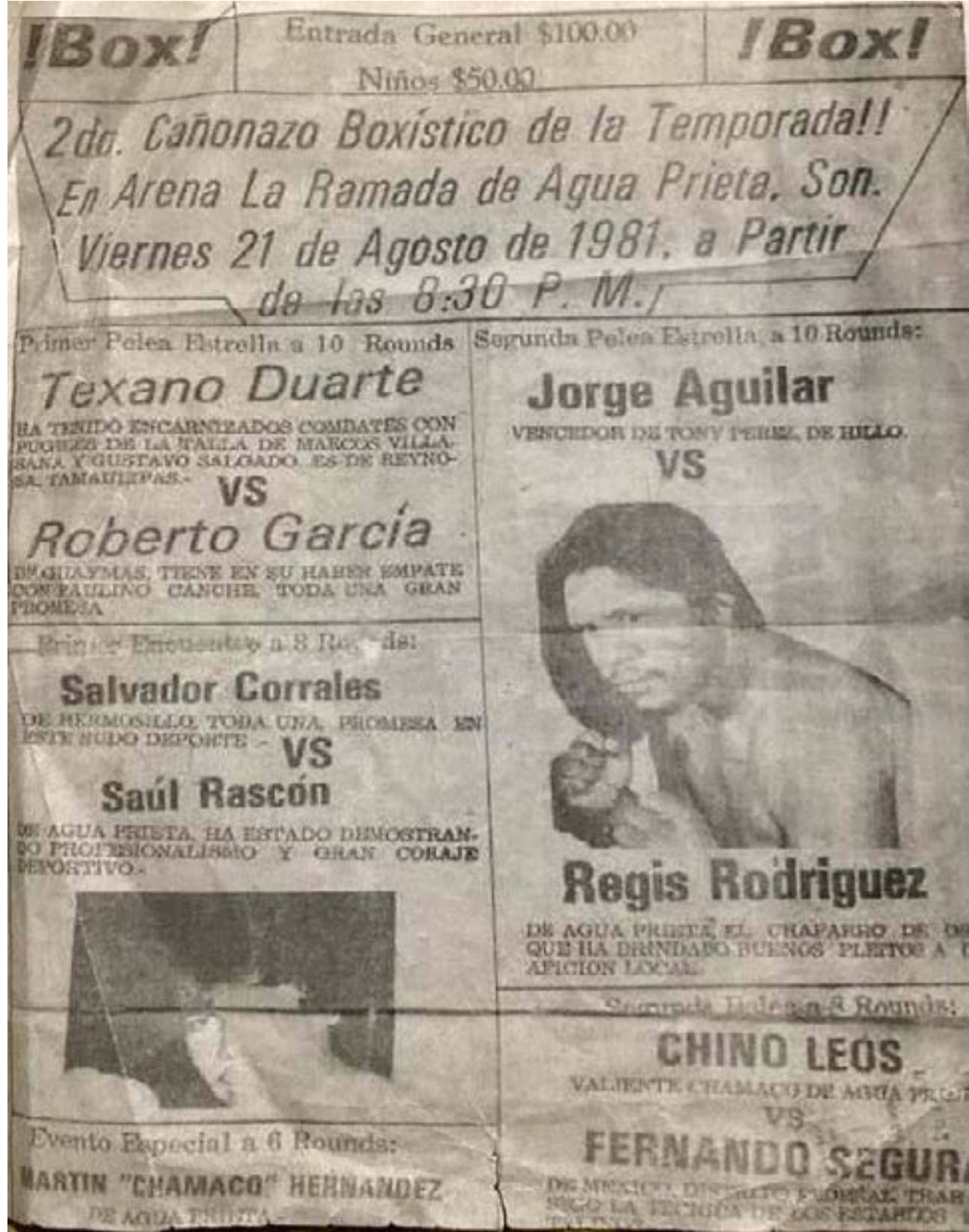

Esta cartelera de una función de boxeo, se celebró el **21 de agosto de 1981**, en la que fuera la famosa **Arena La Ramada**, de Manuel "Pelele" Acosta, que se ubicaba en la calle 4 avenida 24. En la cartelera vemos a nuestro querido amigo,

el chapito y guerrero en el cuadrilátero **Regis Rodríguez**, que le ponía mucha envidia en todos los combates. Tengo otras fotos de Regis, voy a sacarlas para publicar su trayectoria en el mundo del pugilismo.



👑👑#VamosEmprendedores, muestra tu producto👑👑

**Eres emprendedor/a y estás buscando espacio para exhibir tu producto o servicio?**

## AURA CONCEPT STORE

° No cobramos comisión por ventas.

° Tenemos el mejor punto de venta en Agua Prieta.

° Publicamos tu marca en nuestras redes sociales para que llegue a más personas.

° Tenemos un horario de lunes a sábado. ° Excelente atención al cliente.

🌟 Te invitamos a conocernos! 🌟

📍 Calle 1 y 2 avenida 4 local 1 @mercadoelcallejon  
Mándanos inbox para más información

# Bonita acción de la Fundación Romo

El domingo 15 de junio, integrantes de la “Fundación Romo”, acompañados del presidente de dicha asociación, Miguel “Choro” Romo, estuvieron en esta ciudad visitando a los ancianos del asilo y a los niños del comedor, para conocerlos, conversar y convivir con ellos y donarles alimentos.

El señor Romo agradece por este medio a Joe Parsons y familia, de Marana, Arizona, a Tom Glenn y a Marsall 44, de Tucson, Arizona, por su colaboración económica, para la compra de comida.

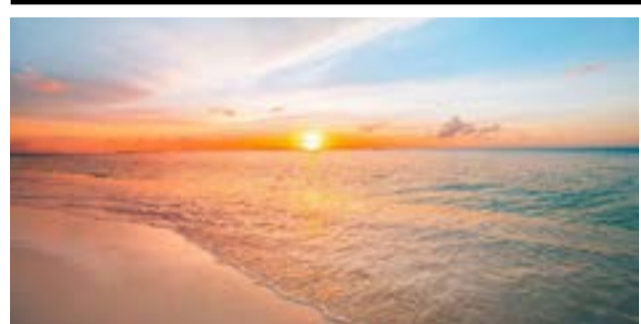
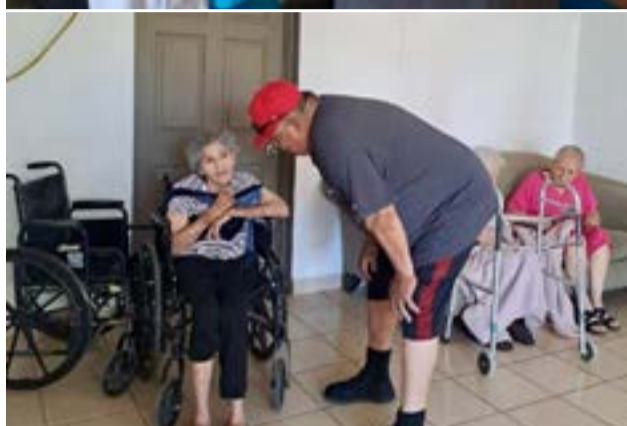
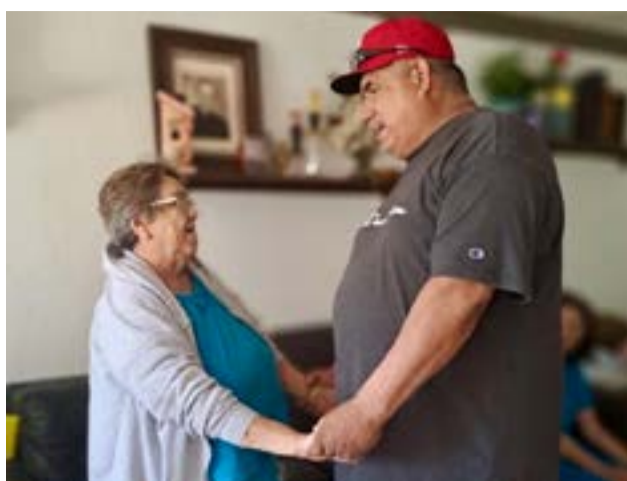

## Este escrito es hermoso, que te deja sin palabras

Por: Silvia Schmit, pensadora alemana.

### Y TUVE QUE ACEPTAR...

Yo tuve que aceptar:

Que mi cuerpo no sería inmortal, que él envejecería y un día se acabaría.

Que estamos hechos de:

Recuerdos y olvidos; deseos, memorias, residuos, ruidos, susurros, silencios, días y noches, pequeñas historias y sutiles detalles.

Tuve que aceptar que: Todo es pasajero, transitorio.

Y tuve que aceptar:

Que vine al mundo para hacer algo por él, para tratar de dar lo mejor de mí.

Para dejar rastros positivos de mis pasos antes de partir.

Yo tuve que aceptar:

Que mis padres no durarían siempre y que mis hijos poco a poco escogerían su camino y seguirían ese camino sin mí.

Y tuve que aceptar:

Que ellos no eran míos como suponía, y que la libertad de ir y venir es también un derecho suyo.

Yo tuve que aceptar:

Que todos mis bienes me fueron confiados en préstamo, que no me pertenecían y que eran tan fugaces como fugaz era mi propia existencia en la tierra. Y tuve que aceptar que los bienes quedarían para uso de otras personas cuando yo ya no esté por aquí.

Tuve que aceptar:

Que barrer mi acera todos los días no me daba garantía de que era propiedad mía y que barrerla con tanta constancia sólo era una fútil ilusión de poseerla.

Yo tuve que aceptar:

Que lo que llamaba “mi casa” era sólo un techo temporal, que un día más, un día menos, sería el abrigo terrenal de otra familia.

Y tuve que aceptar que:

Mi apego a las cosas sólo haría más penosa mi despedida y mi partida.

Yo tuve que aceptar:

Que los animales que quiero y los árboles que planté, mis flores y mis aves eran mortales. Ellos, no me pertenecían, fue difícil pero tuve que aceptarlo.

Yo tuve que aceptar:

Mis fragilidades, mis limitaciones y mi condición de ser mortal, de ser efímero.

Yo tuve que aceptar:

Que la vida continuaría sin mí y que al cabo de un tiempo me olvidarían.

Humildemente confieso, que tuve que librar muchas batallas para aceptarlo.

Y tuve que aceptar que:

No sé nada del tiempo. Que es un misterio para mí. Que no comprendo la eternidad y que nada sabemos sobre ella.

Tantas palabras escritas, tanta necesidad de explicar, entender y comprender este mundo y la vida que en él vivimos!

Pero: Me rendí y acepté lo que tenía que aceptar y así dejé de sufrir.

Deseché mi orgullo y mi prepotencia y admití que la naturaleza trata a todos de la misma manera, sin favoritismos.

Yo tuve que desarmarme y abrir mis brazos para reconocer la vida como es.

Reconocer que, todo es transitorio y que funciona mientras estemos aquí en la tierra.

¡Eso me hizo reflexionar y aceptar, y así alcanzar la Paz tan soñada!

Que esta reflexión llegue a lo más profundo de tu corazón y e transforme en caridad y fraternidad que te llene de amor y seas un ser con luz propia pero sin olvidar a tus seres queridos.

Un gran abrazo desde mi corazón al tuyo. “La vida es un regalo que se te da».

## Sabes que va a estar gruexa la temporada de lluvias cuando invitan a Moisés a la junta de protección civil...!!



# Aquí, el Equipo de Agua Prieta



Esteban González Chávez



Jesús Armando Arizmendi González.



José Francisco Olivarcía Figueroa.



Héctor Alfonso Cáñez Galindo



Luis Alonso Cáñez Galindo



Miguel Romo Robles



César Manuel Bracamontes Cha.



Jesús Carlos Lamadrid Montaña



César Daniel Miranda Guerrero



Alberto Valenzuela Hernández



Javier González Olivas



Gabriel Raymundo Paco Escobedo



Luis Ernesto Fimbres Rojas



Héctor Manuel Machado Gracia



Ernesto Madrid Bustamante



José Manuel Ramírez Vázquez



Enrique Enríquez Durazo



Luis Alberto Batista Lamadrid

Les presentamos esta foto en la que aparecen los jugadores de la Selección Agua Prieta, que participó en el Primer Torneo Estatal de Beis-

bol de El Imparcial el año 1979, categoría 11-12 años, que se llevó a cabo en Hermosillo, quedando subcampeones. El manejador era Jesús

“Zurdo” Corrales y el coach “El Chonte” Berumen. ¿Dónde andarán hoy estos jugadores? Por cierto muy buen equipo.

# **El Clarín**

## **DE AGUA PRIETA**

### **Edición Digital**

**Gratis en dos pasos**

**1 Agréganos a tus contactos**



**En whatsapp**

**2 Envía ALTA al  
633-107-7914**

**Si ya recibes la edición digital, COMPARTE  
con tus amigos para que también la disfruten**

**También léalo en:  
[www.elclarinap.com](http://www.elclarinap.com)**